

ELOY MORENO

INVISIBLE

GUIA DE LECTURA



IL·LUSTRAT PER
PABLO ZERDA

T'ha agradat la història del nen invisible i els seus amics?

Doncs no et perdís les activitats que us proposem! Et permetran exprémer al màxim el contingut d'**Invisible** i, el que és més important, et podràs posar al lloc dels teus companys i aprendre a empatitzar.

- Les il·lustracions han estat cedides per **Pablo Zerda**.
- Guia de lectura d'**Invisible**, un llibre d'**Eloy Moreno**.



ACTIVITAT 1

SINOPSI

Saps què és una **sinopsi**? A què et sona aquesta paraula? Malgrat que sembli una mica estranya, no és més que un resum que conté les idees principals d'una història, com ara la del nen invisible!

Si expliquessis la història a algú, la sabries resumir perquè aquesta persona entengui l'essència del relat? Intentem-ho!

Intentem-ho!

En aquesta activitat treballarem la comunicació i el llenguatge.

Resumir i fer sinopsis ens ajuda a comprendre i assimilar més bé les nostres lectures i, a més a més, és una manera fantàstica d'aprendre a destacar els punts més importants d'un contingut.



Activitat 1

Començarem anotant les claus de la història, els elements sense els quals el llibre no seria el mateix.

Per obtenir aquestes claus només has de respondre les preguntes següents:

Si no ho recordes tot, pots consultar el llibre!

Què regalen al protagonista del llibre els seus amics pel seu aniversari?

.....

Quina emoció sent l'MM quan veu el nen amb el seu regal a l'escola?

.....

Què va decidir fer aleshores l'MM amb el regal del nen?

.....

Com es va començar a sentir a partir d'aquell moment el protagonista?

.....

.....

Què fan els amics del protagonista al principi? Per què?

.....

.....

I quan els seus amics reaccionen per fi, què fan?

.....

Com se sent el protagonista aleshores?

.....

Què diu al final el protagonista a l'MM?

.....

Activitat 1

Has sabut respondre totes les preguntes? Molt bé! Ara, tenint en compte aquestes claus que has obtingut, crearem la nostra sinopsi.

Ja veuràs com n'és, de fàcil!

El protagonista està molt content perquè els seus amics li regalen

pel seu aniversari

Com que li encanta, se l'endú a l'escola, però el seu company MM

Aleshores el nen comença a

perquè ni tan sols els seus amics

Quan els seus amics reaccionen, comencen a

i el nen es torna a sentir

Al final parla amb l'MM i

Ja ho tens! Ja tens la sinopsi del llibre ***Invisible***. Ara és hora de llegir-la per comprovar com ha quedat. Trobes a faltar cap dada o cap fet important que hi vulguis afegir?

Per acabar, mirarem de recordar el resum de tota la història seguida, com si l'expliquessis als amics!

ACTIVITAT 2

TRIA EL TEU ANIMAL FANTÀSTIC

Al nen protagonista d'*Invisible* li encanten els dracs. Quan els amics li regalen un drac, no se'n pot estar de dur-lo a tot arreu!

Un **drac** és una criatura fantàstica amb cos de serp, urpes de lleó, ales d'àguila i una boca enorme per la qual escup foc.

Existeixen molts altres animals fabulosos procedents de mitologies diferents. Vegem-ne alguns exemples:



Unicorn

Un cavall amb una banya allargada al front. Es diu que té poders màgics i que la seva sang és curativa.



Kraken

Un monstre aquàtic gegantí que esporugueix els mariners en moltes llegendes, ja que els pot partir en dos amb els tentacles abans no se'n adonin.

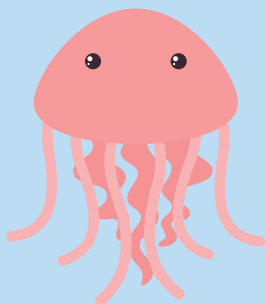

Medusa

Amb la seva cabellera de serps, té el poder de convertir en pedra tothom que la miri directament als ulls.

Activitat 2

Ara que ja en coneixes alguns exemples, et toca a tu!

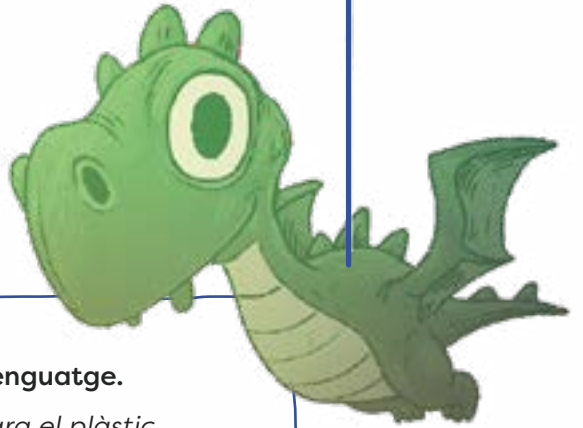

En aquesta activitat treballarem la comunicació i el llenguatge.

El desenvolupament de llenguatges alternatius, com ara el plàstic, contribueix de manera complementària al desenvolupament de la imaginació i la creativitat dels infants.

Dissenya el teu propi animal fantàstic... amb les característiques que tu vulguis!

Nom



Característiques

.....

ACTIVITAT 3

LES EMOCIONS

Un dels principals objectius d'aquest conte és que els infants sàpiguen identificar les diferents emocions que tenen els personatges al llarg de la història i hi empatitzin.

Sovint trobem que les emocions estan associades a colors. Per exemple, què et suggereix el blau? O amb quin color pintaries la ira? I la por?

Ara mirarem d'empatitzar amb els personatges d'*Invisible*. Per fer-ho, buscarem el color adequat per a les diferents emocions per les quals passen els personatges del llibre.

En aquesta activitat treballarem el coneixement propi i l'autonomia personal.

Un dels objectius principals de l'Educació Infantil és identificar els sentiments propis, les emocions, les necessitats o les preferències, i ser capaços de denominar-los, expressar-los i comunicar-los als altres, alhora que identifiquem i respectem també els de les altres persones.



Activitat 3

Pinta d'un sol color, el que tu triïs, cadascuna de les escenes següents:
Després, escriu sota cada dibuix l'emoció que creus que correspon a l'escena. Tria entre: Enveja | Tristesa | Por | Alegria | Amor | Ràbia.

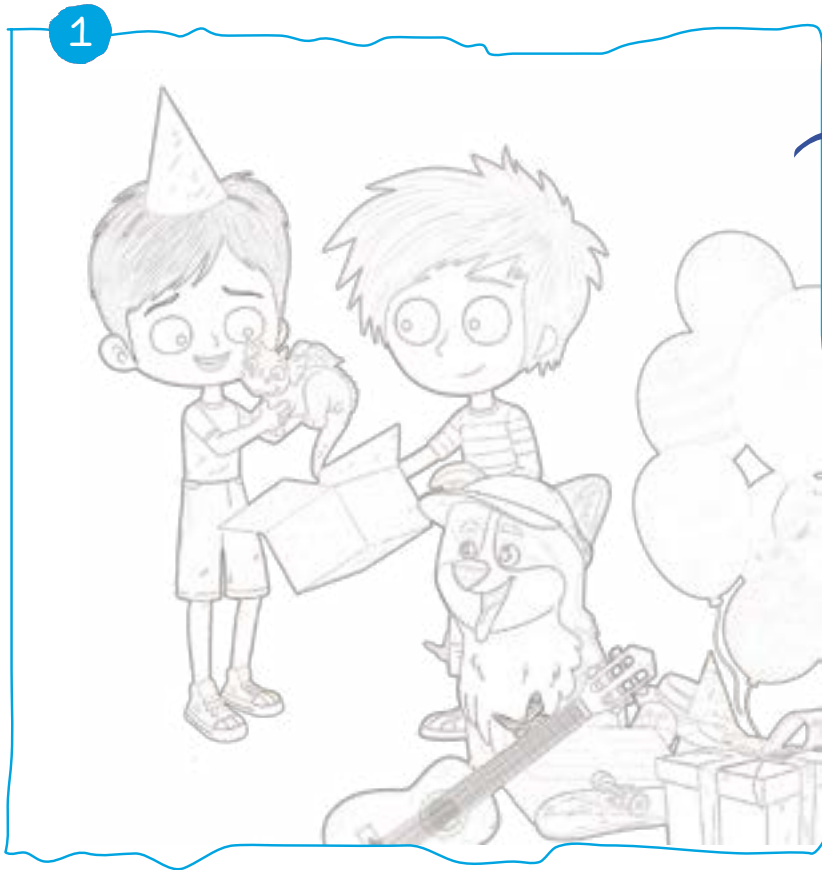

Emoció:

.....



Emoció:

.....

Activitat 3

3



Emoció:

.....

4



Emoció:

.....

Activitat 3

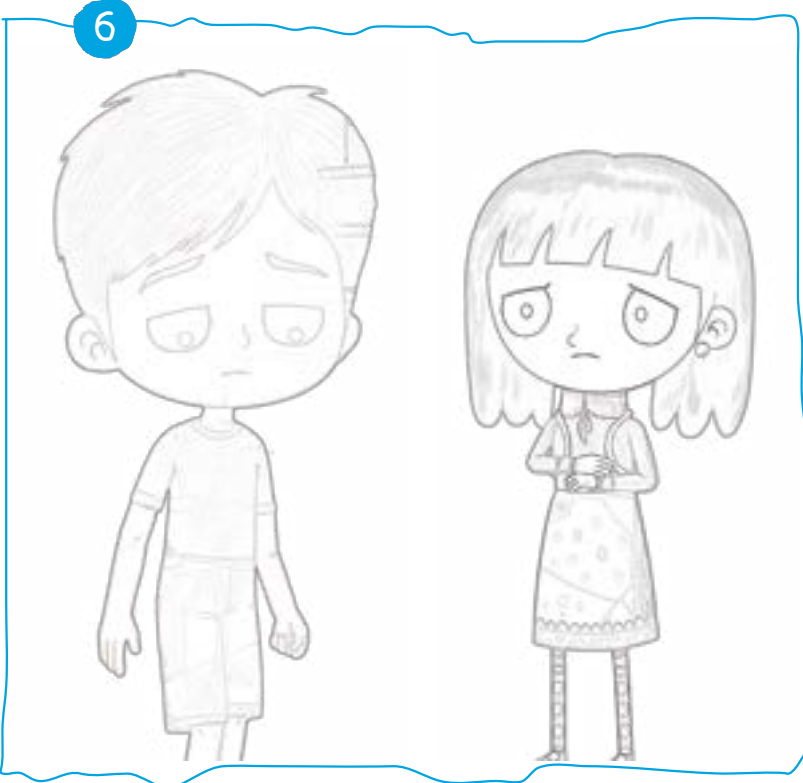

Emoció:

.....



Emoció:

.....

ACTIVITAT 4

INTERROGANTS

Mentre llegies el conte potser t'han sorgit algunes preguntes que t'han fet rumiar.

Com que als altres companys també els deuen haver sorgit preguntes, potser fins i tot les mateixes, us proposem que compartiu uns quants interrogants entre tots per tal de respondre'ls.

En aquesta activitat treballarem el coneixement de l'entorn.

Qüestionar-se interrogants i dubtar ens ajuda a ampliar la curiositat i les ganes d'aprendre, adquirir fonaments de pensament i ampliar el camp de coneixement per comprendre més bé el món que ens envolta.



Activitat 4



Per què penses que el nen protagonista no té nom, mentre que els seus companys sí que en tenen? Per què es va fent invisible a poc a poc?

.....

.....

Per què els companys callen davant de la situació?

.....

.....

Quants bons amics diries que té? Per què?

.....

.....

Per què et sembla que l'MM es comporta així amb els altres? Has conegut algú com ell?

.....

.....

Per què el nen invisible convida l'MM a jugar amb els seus amics al final?

.....

.....

Nosaltres et proposem aquests interrogants, però si en trobes a faltar cap altre que t'hagi sorgit, el pots plantejar en veu alta a la resta de la classe. Creus que respondran el mateix que tu?

ACTIVITAT 5

MISSATGES ALS MEUS COMPANYS

A *Invisible* hem après que l'amor és l'ingredient que necessitem per no desaparèixer ni fer-nos invisibles. Es pot rebre amor per mitjà d'una abraçada, d'un gest, d'una invitació i, per descomptat, d'una paraula.

Us proposem fer servir les paraules per transmetre l'amor que sentim pels nostres companys de classe.

En aquesta activitat treballarem el coneixement de l'entorn.

Amb aquesta activitat busquem fomentar les relacions de respecte, afecte i generositat entre els companys.

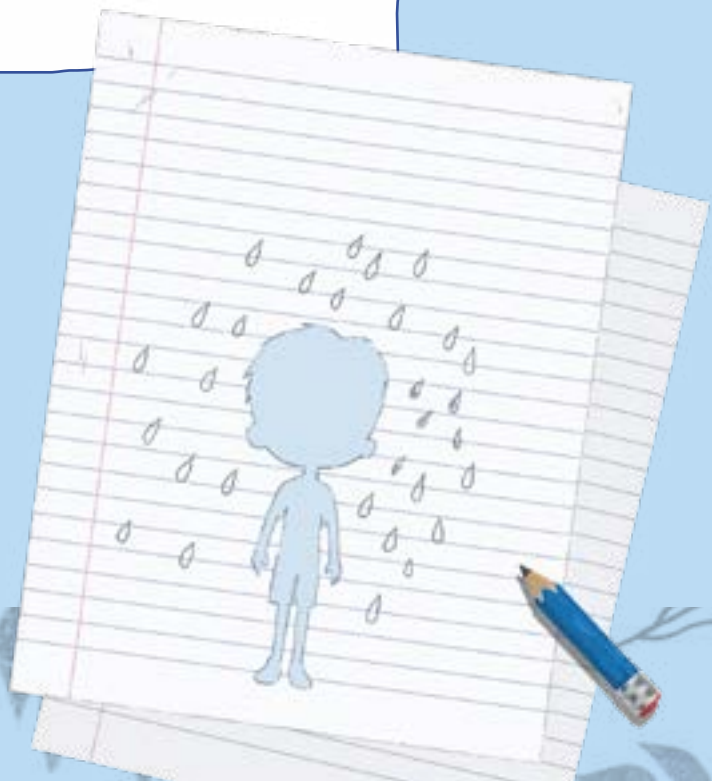

Activitat 5

Escriurem el nom de tot l'alumnat en paperets, els introduïrem en un pot i després els traurem aleatòriament. Extraurem parelles de noms d'alumnes i s'hauran d'escriure un missatge l'un a l'altre.

En aquest missatge han d'escriure el que els agrada més del company que rebrà la carta. Després, han de doblegar el paper i escriure-hi el nom del company.

Us aconsellem que fabriqueu una bústia! Així, un cop estiguin a punt els missatges, s'anirà omplint de totes les cartes. El dia acordat, s'obrirà la bústia i es llegiran els missatges, i els alumnes sentiran l'emoció d'haver rebut una carta d'un dels companys.

Per fer la bústia de la vostra aula només heu de seguir aquests passos ben senzills.

Necessitarem:

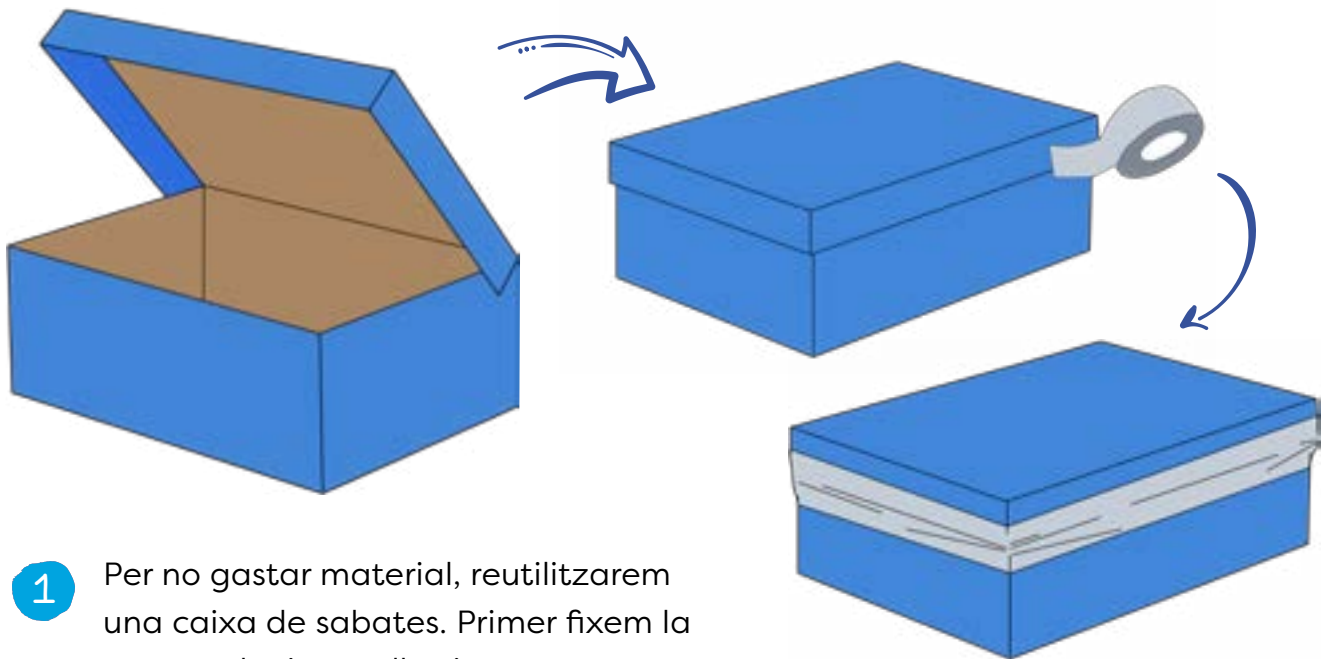

- 1 Per no gastar material, reutilitzarem una caixa de sabates. Primer fixem la tapa amb cinta adhesiva.

Activitat 5

- 2 A continuació, folrem la caixa amb paper blanc, que enganxarem també amb cinta adhesiva, com quan emboliquem un regal.

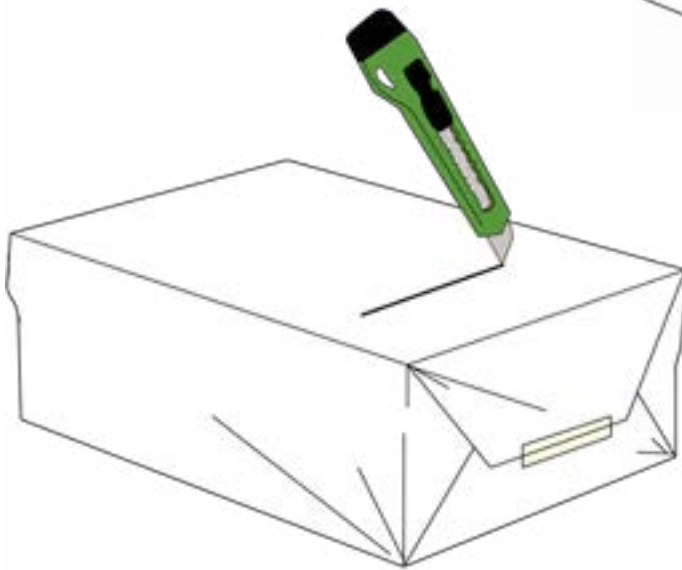
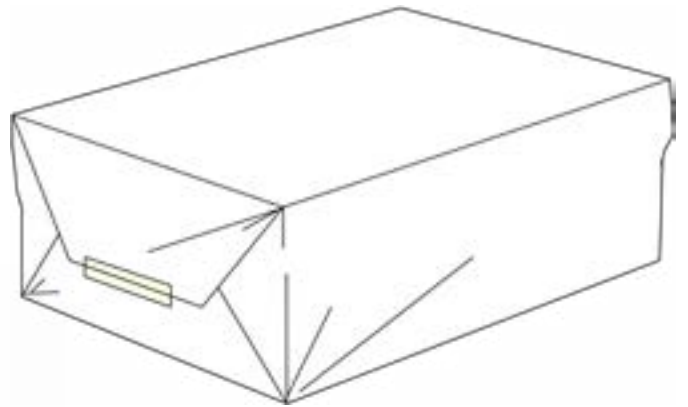

- 3 Fem una ranura a la part superior amb un cúter, per on introduïrem les cartes.

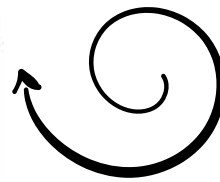

- 4 Retallem formes de gotes de diferents mides utilitzant un paper blau i les enganxem sobre la superfície blanca de la bústia. Ens quedarà una bústia Invisible!

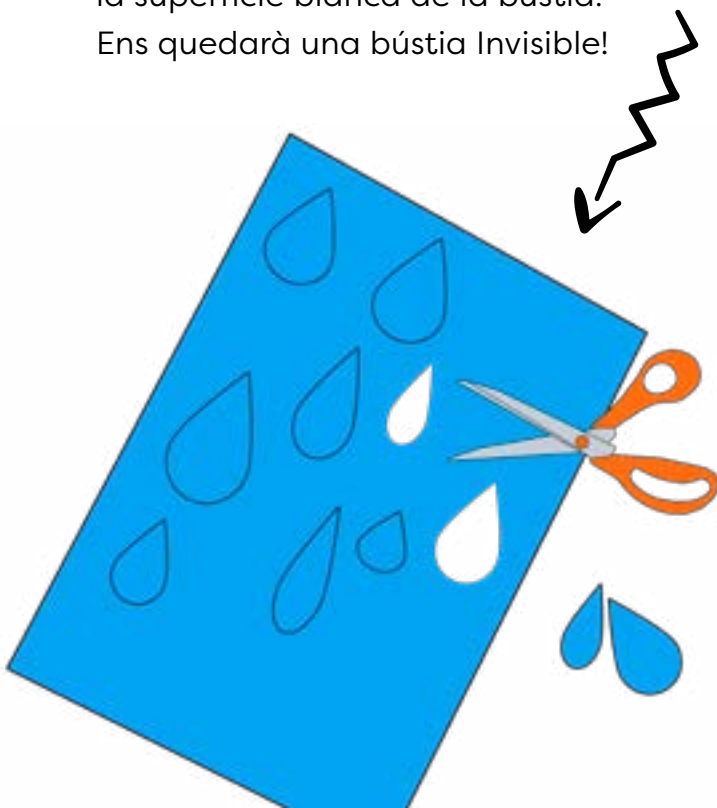

ACTIVITAT 6

TEATRE I VALORS

Per tal que el nostre alumnat pugui continuar treballant l'empatia i començar a combatre el *bullying* a l'aula, us proposem fer servir el teatre com a eina.

En aquesta activitat treballarem el coneixement de l'entorn.

El teatre ens ajuda a recrear situacions conflictives per analitzar-les i aplicar-hi les competències que hem generat per tractar les situacions i resoldre-les de manera adequada.



Farem grups petits de quatre o cinc integrants. Cadascun s'ha d'inventar una història breu en què un o diversos integrants s'enfadin amb els altres arran d'un conflicte i després han de buscar una solució i fer les paus.

Un cop hàgiu repartit els papers, cal assajar l'escena i, finalment, representar-la davant de la classe.

En acabat, els companys han de comentar què ha passat, quin era el conflicte i com s'ha resolt.

ACTIVITAT 7

SOBRE L'AMISTAT

En el centre escolar aprenem i ens desenvolupem com a persones, però també formem vincles amb els companys, encara que per a algunes persones és més fàcil que per a d'altres..

En aquesta activitat treballarem el coneixement de l'entorn.

Un dels objectius principals de l'Educació Infantil és relacionar-se amb els altres i adquirir progressivament unes pautes elementals de convivència i relació social, i també exercitar-se en la resolució pacífica de conflictes.



- 1** Per identificar aquestes dificultats, cada alumne ha d'anotar de manera anònima en un paper el nom de les quatre o cinc persones de la classe amb qui té més relació, amb qui juga més. Quan ho hagi fet tothom, introduïrem els paperets en una capsa i els remourem.
- 2** El contingut de la capsa només el llegirà el professor i li servirà per saber si hi ha cap alumne que no s'hagi esmentat en cap cas o amb el qual no jugui ningú, i d'aquesta manera podrà posar en marxa les accions pertinents.



Eloy Moreno

Eloy Moreno es va donar a conèixer quan va autoeditar el seu primer llibre, *El bolígraf de tinta verda* (2011), un èxit de vendes amb més de 200.000 exemplars venuts fins ara. Va guanyar el Premi Onda Cero Castelló 2011 per l'esforç fet per difondre la novel·la i va ser finalista dels Premis de la Crítica Valenciana 2012 en l'apartat de narrativa. Les seves obres posteriors, *Lo que encontré bajo el sofá* (2013), *El Regalo* (2015), *Tierra* (2019) i la col·lecció de tres volums *Cuentos para entender el mundo*, han tornat a connectar amb desenes de milers de lectors i han rebut novament un gran reconeixement tant en nombre de vendes com en la crítica. El seu llibre *Invisible* (2018), que ha venut més de 100.000 exemplars, ha esdevingut tot un fenomen literari a Espanya, i en castellà ja va per la 20a edició. *Invisible* ha estat guardonat amb el I Premi Yoleo de lectura per a joves, el Premi Hache 2020 i el Premi Millor Novel·la Juvenil El Corte Inglés 2020, i ha estat finalista dels premis Menjallibres, que atorguen alumnes i lectors joves. Actualment és un dels cinc llibres juvenils més comprats a Espanya, s'ha traduït a més de set idiomes i els seus drets s'han venut a Uruguai, Perú, els Estats Units, Corea del Sud, Itàlia, Polònia, Rússia, Sèrbia, Turquia, Xile i Mèxic, i està en fase de negociacions a altres països.



Pablo Zerda

Pablo Zerda és un artista que treballa per a mitjans gràfics i també per a projectes audiovisuals a televisions nacionals i internacionals, com ara Disney i Cartoon Network. Actualment treballa per a l'empresa de videojocs The Other Guys, de Gameloft. Ha il·lustrat portades de diverses publicacions espanyoles, com ara *Muy Interesante*, *Rolling Stone* i el diari *La Nación*, i també col·labora amb projectes editorials. Ha rebut nombrosos premis nacionals i internacionals des dels seus inicis. És l'il·lustrador del best-seller d'Eloy Moreno *Cuentos para entender el mundo*. Fa més de vuit anys que treballen plegats.